

SPIDER 27.14

NACELLE ARAIGNEE AUTOMOTRICE

La plus compacte et polyvalente.

- Seulement 88 cm (35) de largeur permettant le franchissement de tout type de porte
- Stabilisation automatique et bras rentré dans le gabarit
- Rapidité des mouvements

ENTRETIEN FACILE

- Accès facile à toutes les parties de la machine pour faciliter l'entretien
- Diagnostic embarqué de série, télédiagnostic et GPS en option



PLA/TFORM

B A S K E T

LES AVANTAGES

1. Double pantographe et bras télescopique articulé

- Travail à 10m de hauteur avec un déport jusqu'à 15 m.
- Les trois extensions télescopiques du bras inférieur permettent un levage facile du panier en maintenant une distance constante du mur ou de la zone de travail où l'opérateur travaille.



2. Commandes simples

- Précise et sensible, grande souplesse d'utilisation.
- Déport latéral automatique et proportionnel qui permet à l'opérateur de faire sien la sensation de stabilité, fiabilité et contrôle complet de la nacelle.
- Radiocommande, avec un sélecteur avec double vitesse de déplacement lente ou rapide.
- Sélection de repli automatique ou calage automatique et diagnostic embarqué.



3. Finitions soignées

- Compacité et haute qualité des composants.
- Fiable et robuste.
- Protections générales sur les composants électriques et hydrauliques avec protections métalliques considérables.
- Pas de tuyaux sans protection à l'extérieur
- Prises air/eau et prise 220/110 Vac dans le panier de série.



4. Stabilisation multi-calage

- Stabilisation multi-calage à 3 positions et contrôle déport automatique.
- Aucune limitation de travail quand la stabilisation est large ou étroite.
- Seulement 3,1m pour stabilisation étroite.
- Possibilité de charger ou décharger directement de la remorque.
- Stabilisateurs à coude pour augmenter le garde au sol.
- Accrochage automatique de l'extension bequilles.



5. Contrôle automatique du déport latéral

- Le système de sécurité réduit automatiquement le déport par un monitoring continu de la charge dans le panier et du poids résidu sur chaque pied grâce à des capteurs de poids.
- Le déport automatique permet d'opérer jusqu'à la hauteur maxi, avec une capacité de levage de 230 Kg.

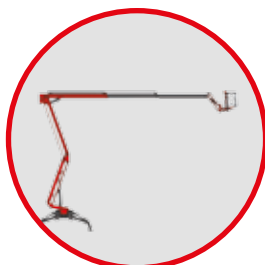

6. Télédiagnostic et détection GPS (option)

- L'assistance à distance offre plusieurs avantages uniques, inclus communication immédiate d'infos applicables pour action on-line en temps réel, pour diagnostic proactive et assistance pour réparation programmée avec codes des analyses fautes critiques et mise à jours du logiciel.
- GPS permettant un traçage de la nacelle en temps réel.



7. Panier facile à démonter et à remplacer

- Dimensions panier 1810 x 810 mm, capacité 2 personnes 230 kg (option).
- La nacelle est équipée avec un système d'accrochage et décrochage rapide, utile soit pour la réduction de la longueur pendant le transport, soit pour être remplacée avec paniers plus petits ou plus grands selon l'emploi de la nacelle.



8. Elargissement hydraulique des chenilles

- Chassis élargi: largeur voie 1290 mm, hauteur nacelle 1990 mm
- Chassis rétréci: largeur voie 890 mm, hauteur nacelle 1990 mm
- Chassis à double vitesse de déplacement jusqu'à 2 km/h

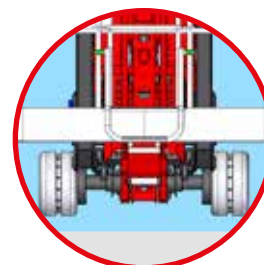

ENCOMBREMENTS MINIMUM

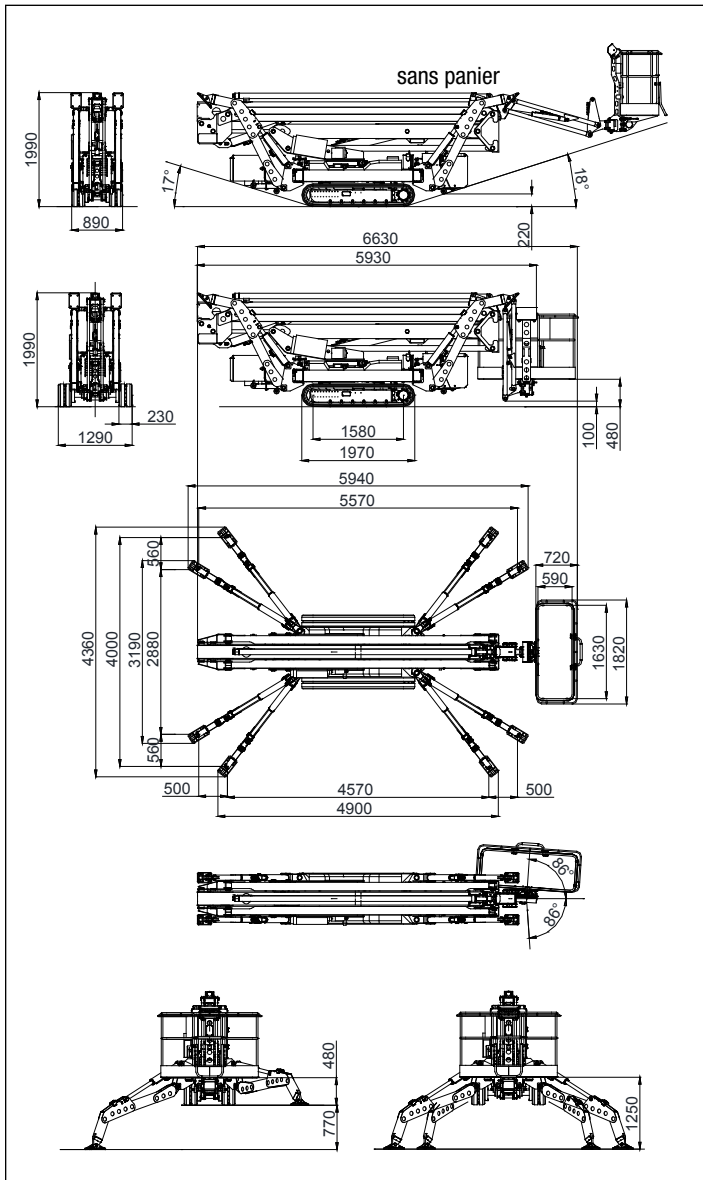

ABAQUE DE CHARGE

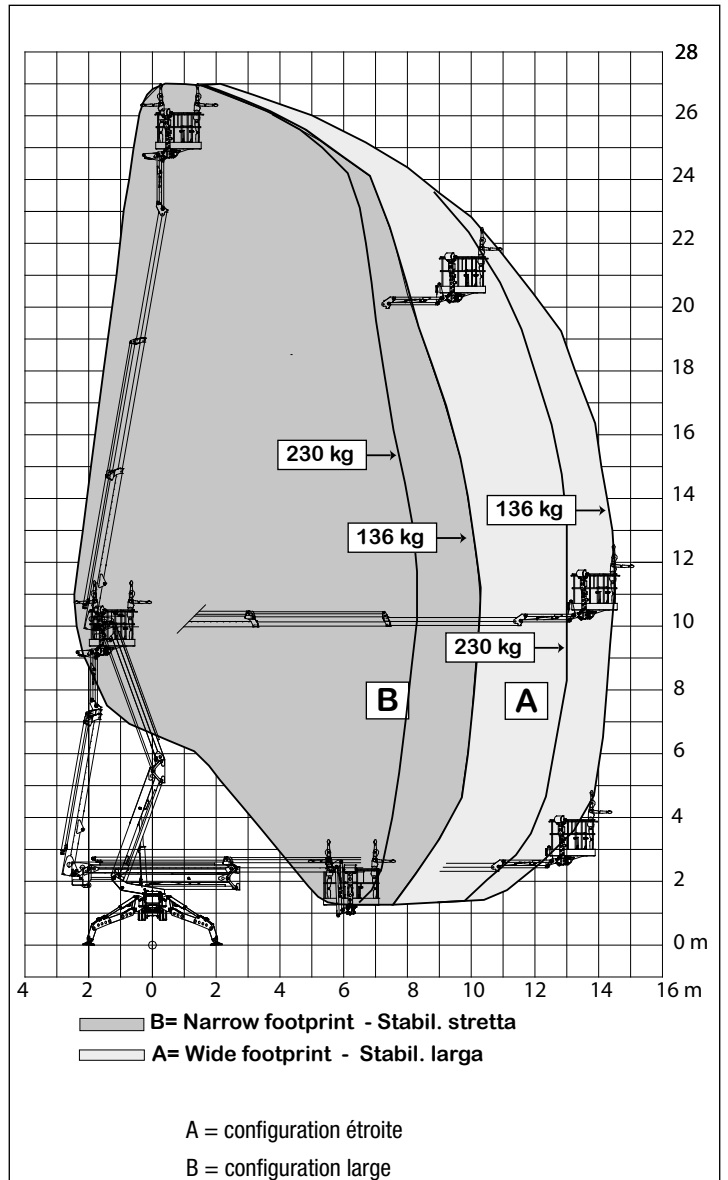

EXEMPLES D'UTILISATION



SERIE SPIDER 27.14

DONNÉES TECHNIQUES		VERSION		
		BASE	E	ED
Hauteur de travail maximum	m	27,01		
Hauteur plancher	m	25,01		
Déport latéral maxi	m	15,11		
Angle rotation tourelle	°	360		
Encombrement nacelle (vers std)	m	1,80 x 0,80		
Angle rotation panier	°	86+86		
Capacité panier maximum (2 personnes)	Kg	230		
Longueur minimum repliée (Longueur min. sans panier)	m	6,71		
	m	5,93		
Largeur minimum repliée	m	0,89		
Hauteur minimum repliée	m	1,99		
Stabilisation	m	large 4,00 x 4,57		
	m	étroite 2,88 x 5,57		
Pente maxi	deg/%	17° (31%)		
Pente maxi latérale	deg/%	17° (31%)		
Vitesse maxi	Km/h	2,0	1,2	2,0
POIDS		BASE	E	ED
Poids total*	Kg	5000*	5120*	5200*
Pression au sol repliée (chenilles étroites)	KN/m ²	5,11	5,42	5,42
Pression au sol au travail	KN/m ²	2,68	2,84	2,84
Force maxi au sol stabilisée	KN	31,9*	33,8*	33,8*
PUISSANCE		BASE	E	ED
Moteur D902 Kubota diesel	hp/rpm	22/3600	-	22/3600
Moteur électrique 230Vac	hp/Volt	3/230	3/230	-
Moteur électrique 24Vdc	hp/Volt	-	7,4/24	7,4/24
Puissance des batteries 24Vdc au Lithium	Ah	-	400	400
	A	-	100/50	100/50

* Le poids peut changer selon les options choisies



BASE

- Moteur thermique diesel
- Electro-pompe monophasée 3CV



E - ELECTRIQUE

- Electro-pompe monophasée 15CV/380V
- Groupe batteries traction 24Vdc avec electro-pompe et convertisseur (Lithium option).



ED - HYBRIDE

- Moteur thermique diesel
- Groupe batteries traction 24Vdc avec electro-pompe et convertisseur (Lithium option).

EQUIPEMENTS STANDARD	VERSION		
	BASE	E	ED
Double pantographe	OUI		
Jib	OUI		
Panier orientable	OUI		
Bras télescopiques extensibles	OUI		
Radiocommande pour déplacement & stab avec diagnostic (livrée avec câble comme pièce détachée)	OUI		
Voies de chenilles à élargissement hydraulique en diagonale	OUI		
Stabilisation multi-calage en trois positions et contrôle automatique de position	OUI		
Stabilisation automatique avec radio commande.	OUI		
Bouton de mise en repos automatique à bord.	OUI		
Panier en alu léger et facile à démonter	OUI		
Batteries radiocommande comme pièces détachées (2 livrées avec charge-batterie inclus)	OUI		
Protégé contre chute d'objets avec protections métalliques solides.	OUI		
Tuyaux et câbles à l'intérieur des bras télescopiques	OUI		
Prise électrique dans le panier 230Vac/50Hz	OUI		
Prise air & eau dans le panier (haute pression)	OUI		
Moteur KUBOTA avec refroidissement à liquide	OUI	---	OUI
Moteur électrique 230Vac/1ph/3hp pour emploi à l'intérieur	OUI	OUI	-
Groupe batteries 24Vdc/400Ah pour emploi à l'intérieur	---	OUI	OUI
Chargeur batterie 24Vdc avec sélecteur de puissance	---	OUI	OUI
OPTIONS	BASE	E	ED
Chenilles non-marquantes pour surfaces délicates	OUI		
Kit descente d'urgence 24Vdc			
Anémomètre	OUI		
Lampe de travail dans le panier	OUI		
Télédiagnostic	OUI		
Huiles arctiques pour emploi à basses températures			
Plaques plus grandes en nylon et support porte-plaques	OUI		
Système INTERCOM à partir du panier au bas	OUI		
CERTIFICATIONS			
Europe EN280			



PLATFORM BASKET



PLATFORM BASKET

Via Montessori, 1 - 42028 Poviglio - RE - Italy
Tel. +39 0522 967666 - Fax +39 0522 967667
info@platformbasket.com